

- NL MONTAGE INSTRUCTIE
- FR INSTRUCTIONS D'INSTALLATION
- DE MONTAGEANLEITUNG
- EN INSTALLATION INSTRUCTIONS

INHOUD

1. ALGEMENE INFORMATIE	4
2. INHOUD VERPAKKING	8
3. AFMETINGEN	9
4. INSTALLATIE	11
<u>4.1</u> Voorbereiding montage	12
<u>4.2</u> Montage van de beugels	16
<u>4.3</u> Bepalen en bevestigen van de afdichtplaten	18
<u>4.4</u> Montage van de afzuigkap	20
<u>4.5</u> Verbind het afvoerkanal	22
<u>4.6</u> Plaatsen van de schouw	22
<u>4.7</u> Zet het toestel vast	24
<u>4.8</u> Afdichten van de onderkant	26
<u>4.9</u> Afdichten van de zijkant	28

CONTENU

1. INFORMATION GÉNÉRAL	5
2. CONTENU DE L'EMBALLAGE	8
3. DIMENSIONS	9
4. INSTALLATION	11
<u>4.1</u> préparation d'assemblage	12
<u>4.2</u> Montage des supports	16
<u>4.3</u> Attacher les plaques d'étanchéité	18
<u>4.4</u> Montage de la hotte aspirante	20
<u>4.5</u> Connecter le drain	22
<u>4.6</u> Placer la cheminée	22
<u>4.7</u> Réparer l'appareil	24
<u>4.8</u> Sceller le fond	26
<u>4.9</u> Joint latéral	28

INHALT

1. ALLGEMEINE INFORMATIONEN	7
2. PACKUNGSINHALT	8
3. ABMESSUNGEN	9
4. INSTALLATION	11
<u>4.1</u> Vorbereitung montage	12
<u>4.2</u> Montage des Halterungen	16
<u>4.3</u> Anbringen der Dichtungsplatten	18
<u>4.4</u> Montage der dunstabzugshaube	20
<u>4.5</u> Abfluss anschließen	22
<u>4.6</u> Platzieren Sie den Kamin	22
<u>4.7</u> Repariere das Gerät	24
<u>4.8</u> Boden abdichten	26
<u>4.9</u> Abdichtung von der Seite	28

CONTENT

1. GENERAL INFORMATION	6
2. PACKAGE CONTENT	8
3. DIMENSIONS	9
4. INSTALLATION	11
<u>4.1</u> Assembly preparation	12
<u>4.2</u> Mounting the brackets	16
<u>4.3</u> Attaching the sealing plates	18
<u>4.4</u> Mounting the extractor hood	20
<u>4.5</u> Connect the drain	22
<u>4.6</u> Placing the fireplace	22
<u>4.7</u> Fix the device	24
<u>4.8</u> Sealing the bottom	26
<u>4.9</u> Sealing the side	28

1. ALGEMENE INFORMATIE

Algemeen

Dit is de montage-instructie voor de op de voorzijde aangegeven Novy-afzuigkap. De gebruiksaanwijzing is een apart boekje dat ook bij deze afzuigkap is meegeleverd. Lees deze instructies goed door voor de installatie en ingebruikname van de afzuigkap. Het is aan te bevelen om de installatie uitsluitend te laten uitvoeren door één of meerdere bevoegde personen.

Neem de afzuigkap zorgvuldig uit de verpakking en controleer deze op schade. Monteer de afzuigkap niet indien deze schade heeft.

Neem volgende montage- en veiligheidstips in acht voor montage:

- De installatie en de elektrische aansluiting van het toestel dienen aan een erkende vakman toevertrouwd te worden.
- De fabrikant kan niet verantwoordelijk gesteld worden voor eventuele schade voortkomend uit een foutieve inbouw of aansluiting.
- Het toestel is uitsluitend bedoeld voor huishoudelijk gebruik (bereiding van voedingsmiddelen) met uitsluiting van alle ander huishoudelijk, commercieel of industrieel gebruik.
- De veiligheid wordt enkel verzekerd wanneer het apparaat volgens de vereiste voorschriften op een aardleiding is aangesloten.
- Gebruik geen verlengkabel voor de aansluiting op het elektrische net.
- Defecte of beschadigde onderdelen mogen alleen door originele Novy onderdelen worden vervangen.
- Indien het elektrische aansluitsnoer beschadigd is, dient dit vervangen te worden door een origineel Novy aansluitsnoer.

Belangrijk voordat u gaat monteren:

- Controleer aan de hand van tekening op pagina 2 of alle montage materialen meegeleverd zijn.
- Voor het eenvoudiger monteren van de afzuigkap wordt aangeraden dit met minimaal 2 personen uit te voeren.
- Zorg dat de constructie over voldoende draagkracht beschikt.
- Positioneer het stopcontact zodanig dat deze achter de plafondunit valt.

Afvoer en recirculatie

Voordat u gaat monteren dient u de keuze te hebben gemaakt of u een afvoerkanaal naar buiten maakt of dat u de afzuigkap als recirculatie afzuigkap gaat toepassen. Bij een afvoerkanaal naar buiten lees dan goed de paragraaf door in deze montage instructie voor de installatie van het afvoerkanaal. Voor recirculatie dient u separaat de recirculatiekit te bestellen.

Installatie van het afvoerkanaal

De uitlaat van de motor heeft een diameter van 150mm. Het advies is om hier een afvoerkanaal op aan te sluiten met een diameter van 150mm.

Voor een optimale werking van de afzuigkap is het van belang om bij de installatie op de volgende punten te letten.

Bij gebruik van een rond afvoerkanaal:

- Gebruik gladde, onbrandbare buizen met een inwendige diameter die gelijk is aan de uitwendige diameter van de aansluituit van de afzuigkap. Trek flexibele kanalen maximaal uit en snij deze op maat af.
- Verminder de afvoerdiameter niet. Dit zal de capaciteit doen verminderen en het geluidsniveau doen toenemen.
- Bij aansluiting op een kort afvoerkanaal kan het gewenst zijn in het kanaal een terugslagklep te monteren om windval te voorkomen.
- Gebruik een slangklem of aluminiumtape voor luchtdichte verbindingen.
- Maak bij een afvoer door de buitengevel gebruik van het buitenmuurrooster.

Bij gebruik van een plat afvoerkanaal:

- Gebruik platte kanalen met afgeronde hoeken en luchtgeleiders in de bochten. Deze kanalen zijn verkrijgbaar bij Novy.

Algemeen:

- Maak het kanaal zo kort mogelijk en met zo min mogelijk bochten naar buiten.
- Vermijd haakse bochten. Maak gebruik van afgeronde bochten voor een goede luchtgeleiding.
- Bij een afvoer door de buitengevel, via een spouwmuur, dient er op gelet te worden dat het afvoerkanaal de spouw volledig overbrugt en iets afloopt naar de buitenzijde.
- Maak bij een afvoer via het dak gebruik van een dubbelwandige dakdoorvoer met voldoende doorlaat.
- Nooit aansluiten op een rookgasafvoerkanaal.
- Zorg voor voldoende luchttoevoer. Het aanvoeren van verse lucht kan geschieden door een raam of een buitendeur enigszins te openen of door een toevoerrooster aan te brengen.

Accessoires

Recirculatie

Indien u kiest voor recirculatie dan biedt Novy een monoblock recirculatiefilter aan welke in de afzuigkap geplaatst wordt. In de handleiding welke wordt meegeleverd met de recirculatiekit vind u de montage en gebruikersinstructies. Artikelnummer recirculatiekit: 8740400.

Overige accessoires

- 906291 Slangklem instelbereik Ø60-215 mm
- 906292 Aluminium tape rol à 50 m
- 906178 Aluminium jaloezie buitenmuur-rooster
- 906432 Terugslagklep TSKE150 Ø150 mm
- 990030 Kit voor klepsturing of externe verlichting
- 8740100 Sierschouw vast
- 8740150 Sierschouw telescopisch
- 8740400 Recirculatiekit

1. INFORMATION GENERAL

Généralités

Il s'agit de la notice de montage de l'appareil Novy illustré en page de couverture. Le mode d'emploi consiste en un livret distinct fourni avec l'appareil. Lisez attentivement ces instructions avant d'installer et de mettre en service l'appareil. Il est recommandé que l'installation soit effectuée exclusivement par une ou plusieurs personnes autorisées.

Respectez les conseils de montage et de sécurité suivants pour le montage:

- L'installation ainsi que le raccordement électrique de l'appareil doivent être confiés à un professionnel agréé.
- Le fabricant ne peut être tenu responsable de dommages éventuels, résultant d'un montage ou d'un raccordement incorrects.
- L'appareil est uniquement destiné à l'usage domestique (préparation d'aliments) à l'exclusion de tout autre usage domestique, commercial ou industriel.
- La sécurité n'est garantie que lorsque l'appareil a été branché à une prise de terre conformément aux prescriptions exigées.
- N'utilisez pas de rallonge pour le raccordement au réseau électrique.
- Les pièces défectueuses ou endommagées ne peuvent être remplacées que par des pièces d'origine Novy.
- Si le cordon de raccordement électrique est endommagé, il doit être remplacé par un nouveau cordon d'origine Novy.

Important ! Avant de commencer le montage:

- Vérifiez, en vous référant au dessin 2, si tout le matériel de montage a été livré.
- Pour faciliter le montage de la hotte, il est conseillé d'être 2 personnes.
- Assurez-vous que la structure possède une capacité portante suffisante.
- Positionnez la prise de courant de telle manière qu'elle se trouve dans l'armoire où l'appareil va être installé.

Évacuation ou recyclage

Avant de commencer le montage, vous devez opter pour la réalisation d'un conduit d'évacuation vers l'extérieur ou pour un fonctionnement en mode recyclage. Si vous optez pour un conduit d'évacuation vers l'extérieur, lisez le paragraphe attentivement de la notice ci-après consacrée à « l'installation du conduit d'évacuation ». Pour la version recyclage, il est nécessaire de commander un kit de recyclage.

Installation du conduit d'évacuation

La sortie du moteur a un diamètre de 150 mm. Il est conseillé d'y raccorder un conduit d'évacuation d'un diamètre de 150 mm.

Pour un fonctionnement optimal du groupe, il est important, lors de l'installation, de respecter les consignes suivantes :

Lors de l'utilisation d'un conduit d'évacuation rond:

- Utilisez des tubes lisses et ignifuges dont le diamètre intérieur est égal au diamètre extérieur du raccord du groupe.
- Étirez les conduits souples le plus possible puis décou-

pez-les à dimension.

- Ne réduisez pas le diamètre de l'évacuation. Tout rétréci entraîne une diminution de l'efficacité et une augmentation du niveau sonore.
- En cas de raccordement en toiture, il est nécessaire de mettre en place un antirefouleur pour stopper un retour d'air froid en cuisine.
- Utilisez un collier de serrage ou de ruban adhésif aluminium pour rendre étanche les raccords.
- En cas d'évacuation sur une façade extérieure, utilisez un clapet à volets mobiles.

Lors de l'utilisation d'un conduit d'évacuation plat:

- Utilisez des conduits plats aux angles arrondis équipés de conducteurs d'air dans les coudes. Ces conduits sont disponibles chez Novy.

Généralités:

- Faites en sorte que le conduit soit le plus court possible et le plus direct possible vers l'extérieur.
- Évitez les coudes à 90°. Réalisez des coudes ouverts pour un bon acheminement de l'air.
- En cas d'évacuation au travers d'un mur à vide d'air, assurez-vous que le conduit d'évacuation le traverse et débouche à l'extérieur.
- En cas d'évacuation, utilisez un tubage à double paroi d'une section suffisante.
- Ne raccordez jamais à un conduit de cheminée en service pour une autre fonction.
- Prévoyez impérativement une entrée d'air suffisante dans la pièce. On peut assurer l'apport d'air frais avec une grille d'aération ou une fenêtre ou une porte entrouverte.

Accessoires

Recyclage

Si vous optez pour la recirculation, Novy propose un filtre de recirculation monobloc qui est placé dans la hotte.

Vous trouverez les instructions de montage et d'utilisation dans le manuel fourni avec le kit de recirculation.

Référence du kit de recirculation: 8740400.

Autres accessoires

- 906291 Collier de serrage \varnothing 60mm jusqu'au 215mm
- 906292 Rouleau de ruban d'aluminium 50 m
- 906178 Clapet de façade clapet aluminium \varnothing 150 mm
- 906432 Traversée mécanique \varnothing 150 mm
- 990030 Kit pour commande de vanne ou éclairage externe
- 8740100 Cheminée décorative fixe
- 8740150 Cheminée décorative télescopique
- 8740400 Kit de recirculation

1. ALLGEMEINE INFORMATIONEN

Allgemeine Informationen

Dies ist die Montageanleitung für die auf der Vorderseite genannte Novy Dunstabzugshaube. Die Gebrauchsanleitung ist ein separates Heft, das ebenfalls im Lieferumfang dieser Dunstabzugshaube enthalten ist. Lesen Sie sich diese Anleitungen vor der Installation und Inbetriebnahme der Wand-Dunstabzugshaube sorgfältig durch. Es empfiehlt sich, die Installation ausschließlich durch eine oder mehrere autorisierte Person(en) durchführen zu lassen.

Nehmen Sie das Gerät vorsichtig aus der Verpackung und überprüfen Sie das Gerät vor der Montage auf Schäden. Montieren Sie das Gerät nicht, wenn es beschädigt ist.

Beachten Sie die folgenden Montage- und Sicherheitshinweise bei der Montage

- Installation und elektrischer Anschluss des Geräts sollten einem qualifizierten Fachmann überlassen werden.
- Der Hersteller haftet nicht für Schäden, die durch unsachgemäße Montage oder unsachgemäß hergestellte Verbindungen entstehen.
- Das Gerät ist ausschließlich für den häuslichen Gebrauch (Zubereitung von Lebensmitteln) unter Ausschluss aller anderen häuslichen, gewerblichen oder industriellen Nutzungen vorgesehen.
- Sicherheit ist nur gewährleistet, wenn das Gerät gemäß den relevanten Vorschriften an eine Erdleitung angeschlossen ist.
- Verwenden Sie kein Verlängerungskabel für den Anschluss an das Stromnetz.
- Fehlerhafte oder beschädigte Teile dürfen nur durch Originalteile von Novy ersetzt werden.
- Wenn das elektrische Anschlusskabel beschädigt ist, muss es durch ein Original-Anschlusskabel von Novy ersetzt werden.

Wichtige, vor der Montage beachtende Punkte:

- Kontrollieren Sie anhand der Zeichnung 2, ob alle Befestigungsteile mitgeliefert wurden.
- Die Dunstabzugshaube lässt sich einfacher montieren, wenn mindestens 2 Personen die Arbeiten durchführen.
- Stellen Sie sicher, dass die Tragfähigkeit der vorhandenen Struktur ausreicht.
- Positionieren Sie den elektrischen Anschluss so, dass er in dem Schrank angeordnet werden kann, in dem die Kochvorrichtung montiert wird.

Abluft oder Umluft

Bevor Sie mit der Montage beginnen, muss festgelegt werden, ob Sie einen Abluftkanal ins Freie legen oder die Haube als Umluftgerät verwenden werden. Wenn Sie sich für einen Abluftkanal ins Freie entscheiden, lesen Sie sich bitte den in dieser Montageanleitung enthaltenen Abschnitt über die Installation des Abluftkanals durch. Für die Umluftlösung bestellen Sie bitte separat ein Umluftset.

Installation des Abluftkanals

Der Auslass des Motors hat einen Durchmesser von 150 mm. Es wird empfohlen, einen Abluftkanal mit einem Durchmesser von 150 mm daran anzuschließen. Reduzieren Sie den Durchmesser nicht. Für eine optimale Funktion der Dunstabzugshaube ist es wichtig, dass

bei der Installation die folgenden Punkte beachtet werden.

Bei Verwendung eines runden Abluftkanals:

- Verwenden Sie glatte, nicht brennbare Rohre, deren Innendurchmesser dem Außendurchmesser vom Anschlussstutzen der Dunstabzugshaube entspricht. Ziehen Sie die flexiblen Kanäle maximal straff und schneiden Sie sie auf Länge ab.
- Verringern Sie nicht den Durchmesser des Abluftkanals. Hierdurch würde sich die Leistung verringern und der Lärmpegel entsprechend zunehmen.
- Beim Anschluss an einen kurzen Abluftkanal kann es wünschenswert sein, in dem Kanal ein Rückschlagklappe zu montieren, um Windeinfall zu verhindern.
- Benutzen Sie eine Schlauchklemme oder ein Aluminium-Klebeband zur Herstellung von luftdichten Verbindungen.
- Verwenden Sie bei einer Ableitung durch die Außenfassade das Außenmauergitter.

Bei Verwendung eines flachen Abluftkanals:

- Verwenden Sie flache Kanäle mit abgerundeten Ecken und Luftführungen in den Kurven. Diese Kanäle sind bei Novy erhältlich.

Allgemeine Informationen:

- Machen Sie den Kanal so kurz wie möglich und führen Sie die Abluft mit möglichst wenig Kurven nach draußen.
- Vermeiden Sie rechtwinklige Kurven. Nutzen Sie abgerundete Kurven, damit die Luftströmung möglichst nicht behindert wird.
- Die Verwendung eines flexiblen Abluftschlauchs sollte auf ein Minimum begrenzt werden. Er sollte ausschließlich für
- keine Überbrückungen verwendet werden, beispielsweise als Verbindung zwischen Ausblasstutzen und Abluftkanal.
- Verwenden Sie bei einer Ableitung über das Dach eine doppelwandige Dachdurchführung mit ausreichendem Durchlass.
- Niemals an einen Kanal zur Ableitung von Rauchgas anschließen.
- Für ausreichende Luftzufuhr sorgen. Die Zuführung von Frischluft kann erfolgen, indem man ein Fenster oder eine Außentür etwas öffnet oder ein Zuluftgitter anbringt.

Zubehör

Rezirkulation

Wenn Sie sich für die Rezirkulation entscheiden, bietet Novy einen Monoblock-Rezirkulationsfilter an, der in der Haube platziert ist.

In der Anleitung, die dem Rezirkulationskit beiliegt, finden Sie die Montage- und Bedienungsanleitung.

Artikelnummer Rezirkulationskit: 8740400.

Sonstiges Zubehör

- 906291 Schlauchklemme Einstellbereich Ø 60-215 mm
- 906292 Aluminium-Klebeband, Rolle à 50 m
- 906178 Mechanischer Außenmauergitter Ø 150 mm
- 906432 Rückschlagklappe Ø 150 mm
- 990030 Kit für Ventilsteuerung oder externe Beleuchtung
- 8740100 Zierkamin fest montiert
- 8740150 Dekorativer Schornstein ausziehbar
- 8740400 Rezirkulationskit

1. GENERAL INFORMATION

General

These are the mounting instructions for the Novy hood shown on the cover. The manual is a separate booklet that has been supplied with this hood. Read these instructions carefully before installing and commissioning the hood. It is recommended to have one or more qualified persons carry out the installation.

Carefully remove the hood from the packaging and check for damage. Do not fit the hood if it has damage.

Observe the following mounting and safety tips for mounting:

- The installation and electrical connection of the unit shall be carried out by an authorised expert.
- The manufacturer does not accept any responsibility for any damage resulting from faulty building in or connection.
- The unit is intended for household use only (preparation of food) excluding any other domestic, commercial or industrial use.
- Safety can only be guaranteed if the unit is connected to an earth wire in accordance with the required regulations.
- Do not use an extension cord for connecting to the electricity grid.
- Replace defective or damaged parts only with original Novy parts.
- Replace a damaged power cable with an original Novy power cable.

Important before mounting:

- Check all mounting materials have been supplied using page 2 of the supplied drawings.
- For easier mounting of the ceiling unit, it is recommended to do this with at least 2 persons.
- Ensure that the structure has sufficient load-bearing capacity.
- Position the wall socket in such a way that it is behind the ceiling unit.

Exhaust or recirculation

Before starting any mounting activities, you must have made the choice if you are going to make an exhaust duct to the outside or if you are going to use the hood as a recirculation hood. In case of an exhaust duct to the outside, carefully read the section in these mounting instructions for installing the exhaust duct. For recirculation, please separately order the recirculation kit.

Install the exhaust duct

The motor outlet has a diameter of 150 mm. It is recommended to connect an exhaust duct with a diameter of 150 mm to this. A reducer is supplied with the hood. Only mount the reducer when using an exhaust duct with a diameter of 125 mm. For optimum performance of the hood it is important to pay attention to the following points.

Circular ducts:

- Use smooth, non-flammable pipes with an internal diameter that is equal to the external diameter of the connection nozzle of the hood. Maximally extend flexible ducts and cut them to size.

- Do not reduce the exhaust diameter. This will lower the capacity and raise the noise level.
- When connecting to a short exhaust duct, it may be required to mount a non-return valve in the duct to avoid wind blowing in.
- Use a hose clamp or aluminum tape for airtight connections.
- In case of an exhaust pipe through the wall, use a wall vent.

Flat duct:

- Use flat duct with rounded corners and with air deflectors. Available at Novy.

General information:

- Make the duct as short as possible and with as few as possible bends to the outside.
- Avoid square bends. Use rounded bends for proper air conduction.
- In case of an exhaust pipe through the outside wall passing a cavity wall, make sure that the exhaust duct fully bridges the cavity and slightly declines to the outside.
- In case of an exhaust pipe through the roof, use a double-walled roof passage with sufficient width.
- Never connect to a flue duct.
- Make sure that sufficient air is supplied. Fresh air can be supplied by slightly opening a window or an outside door or by installing an inlet grate.

Accessoires

Recirculation

If you opt for recirculation, Novy offers a monoblock recirculation filter which is placed in the hood. In the manual that comes with the recirculation kit you will find the assembly and user instructions. Article number recirculation kit: 8740400.

Other accessoires

- 906291 Hose clamp adjustment range Ø60-215 mm
- 906292 Aluminum tape roll 50 m
- 906178 Aluminium blinds outside wall grille
- 906432 Non-return valve TSKE150 Ø150 mm
- 990030 Kit for valve control or external lighting
- 8740100 Ornamental chimney fixed
- 8740150 Ornamental chimney telescopic
- 8740400 Recirculation kit

2. INHOUD VERPAKKING

CONTENU DE L'EMBALLAGE / PACKUNGSINHALT / PACKAGE CONTENT

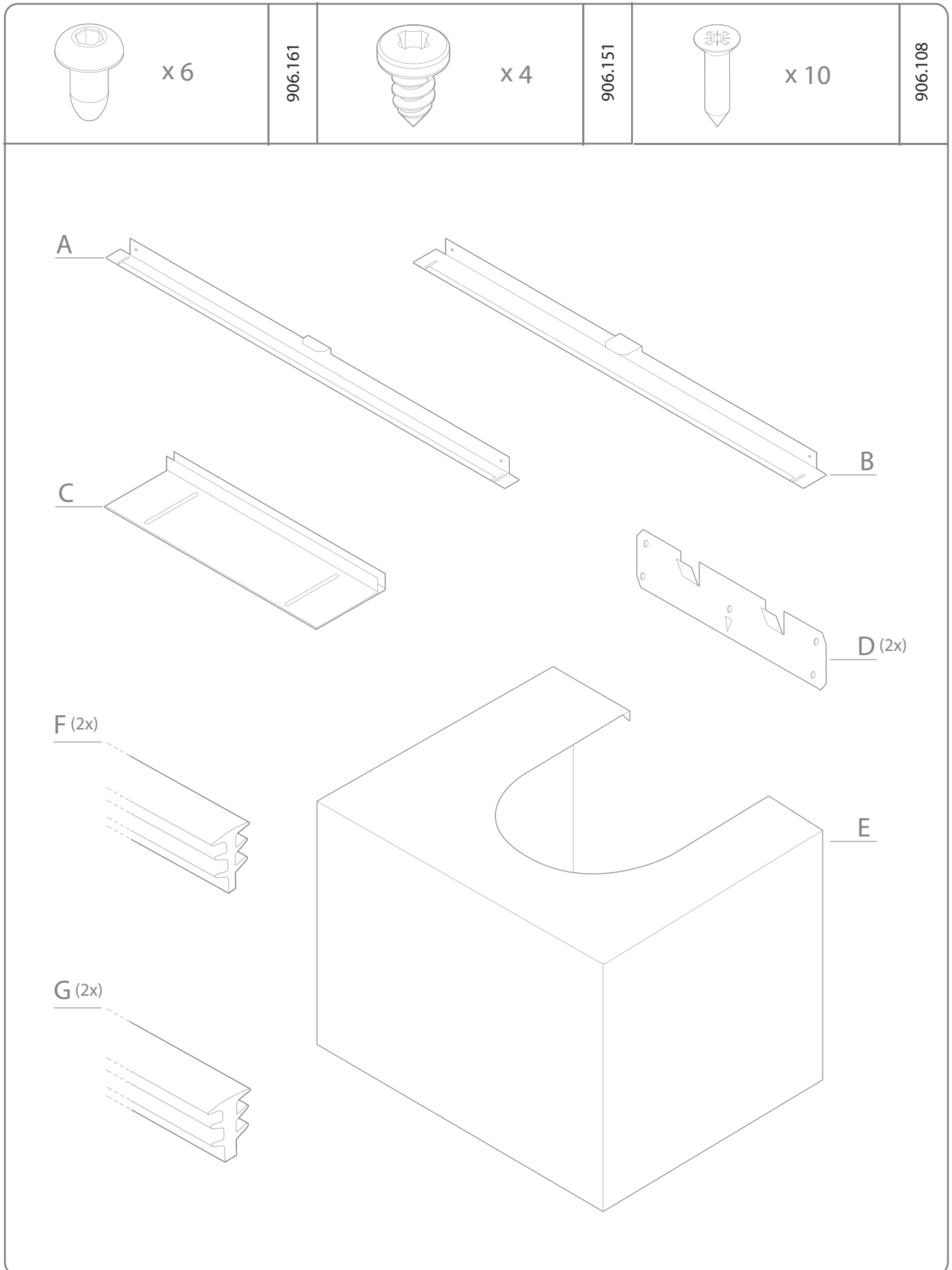

3. AFMETINGEN

DIMENSIONS / ABMESSUNGEN / DIMENSIONS

Model 8710

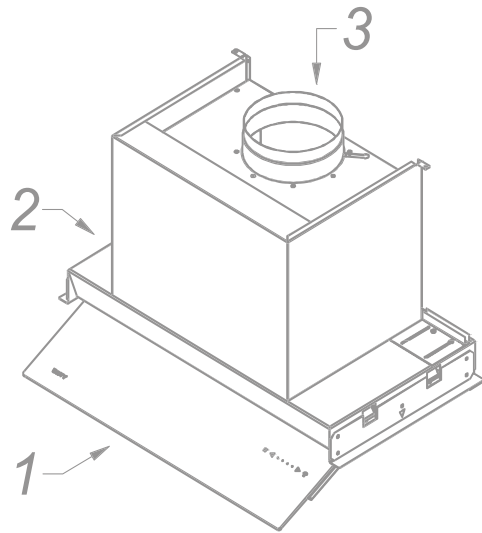
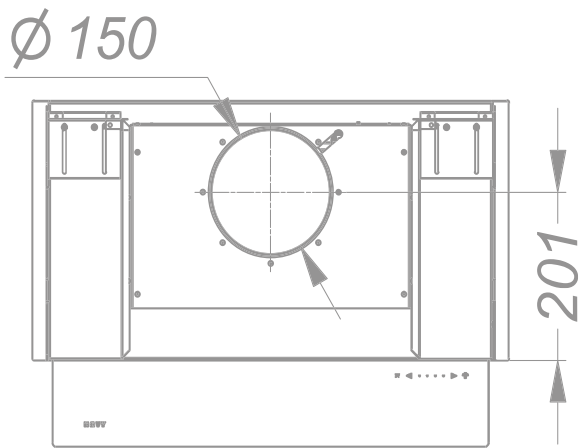
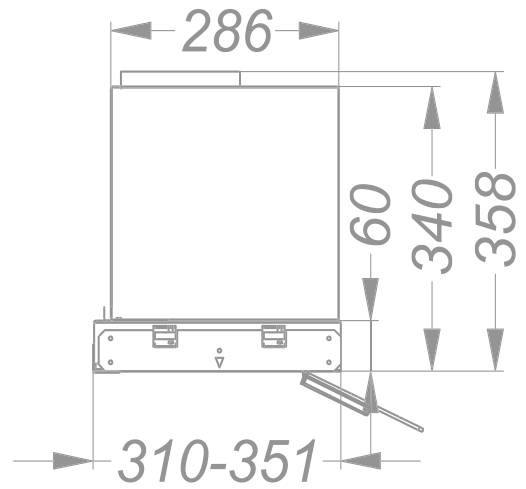
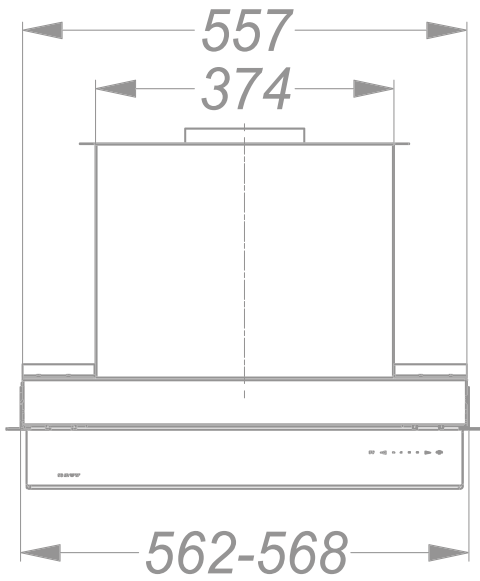

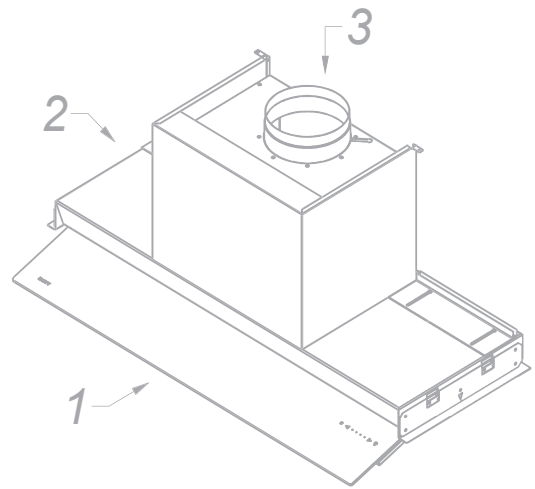
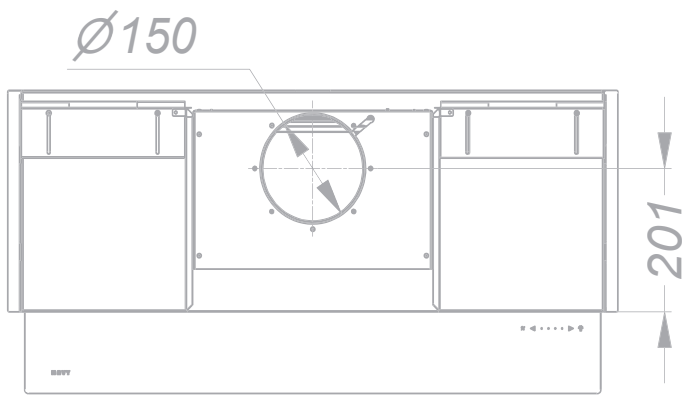
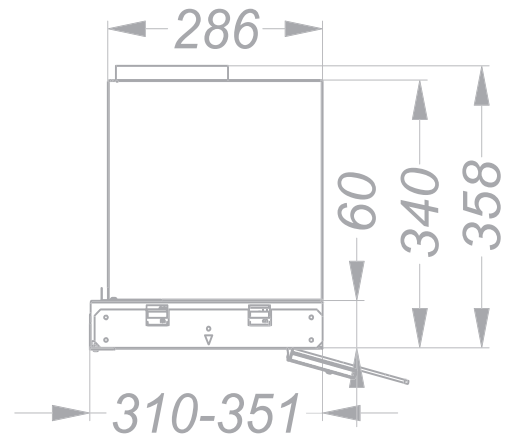
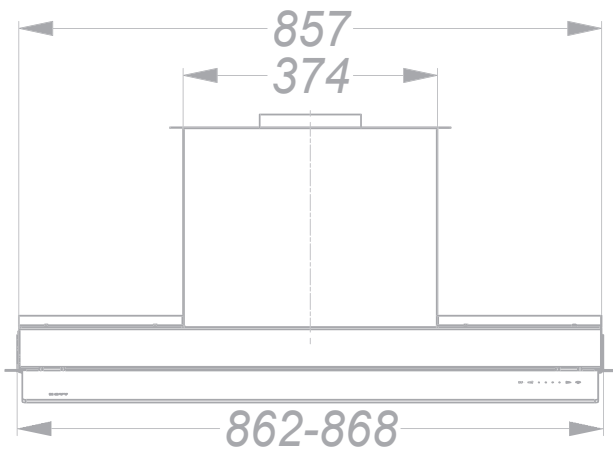

Model 8770

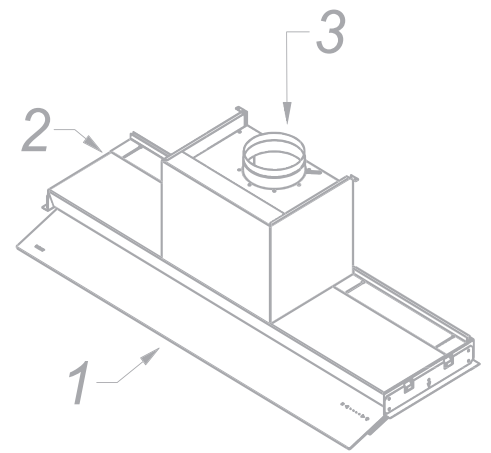
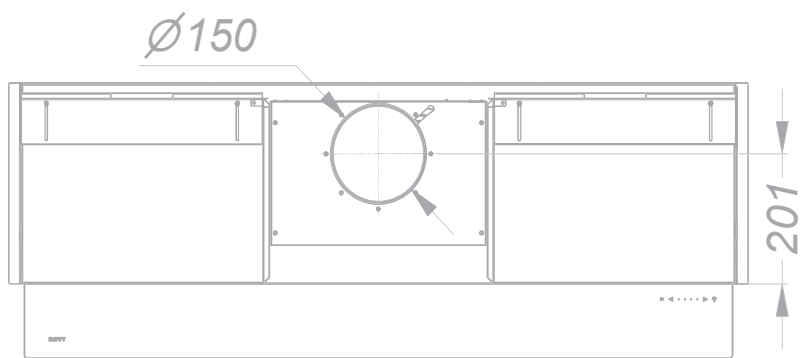
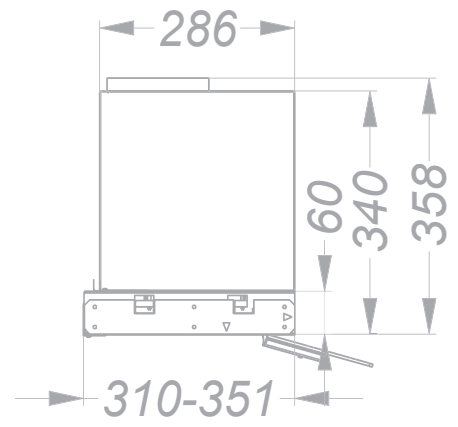
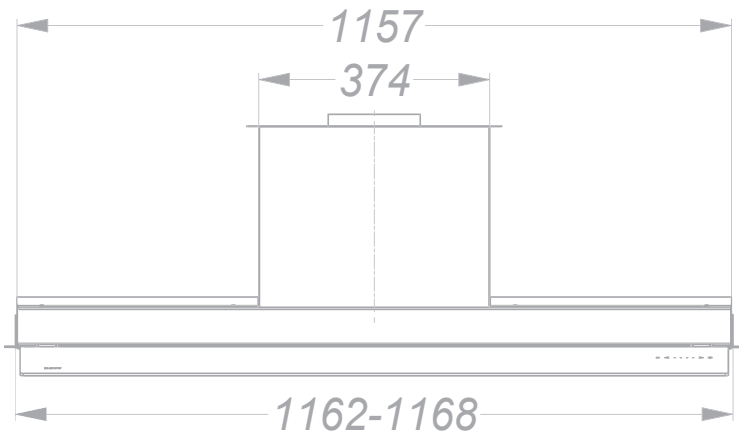

4. INSTALLATIE

INSTALLATION/ INSTALLATION/ INSTALLATION

4.1 Voorbereiding montage / Préparation de montage

Vorbereitung Montage / Preparation assembly /

4.1.1

NE

Het model 8710 is bestemd voor inbouw in een keukenkast van 60 cm breed, het model 8740 is bestemd voor inbouw in een keukenkast van 90 cm breed en het model 8770 is bestemd voor inbouw in een keukenkast van 120 cm breed. De maximum diepte van de kast is 351mm en de wanddikte van de kast is tussen 16 en 19 mm.

De advies montage hoogte met een elektrische of keramische kookplaat is minimaal 500 mm en maximaal 750 mm. De montage hoogte met een gas of inductie kookplaat is minimaal 650 mm en maximaal 750 mm.

DE

Die Dunstabzugshaube ist für den Einbau in einen Küchenschrank von 60 cm Breite bestimmt. Das Modell 8740 ist für den Einbau in einen Küchenschrank von 90 cm Breite bestimmt. Das Modell 8770 ist für den Einbau in einen Küchenschrank von 120 cm Breite bestimmt. Die maximale Tiefe des Schrankes beträgt 351 mm und die Wandstärke des Schrankes muss zwischen 16 und 19 mm liegen.

Die empfohlene Montagehöhe bei elektrischen oder Keramik-Kochfeldern beträgt minimal 500 mm und maximal 750 mm. Die Montagehöhe bei Gas- oder Induktionskochfeldern beträgt minimal 650 mm und maximal 750 mm.

4.1.2

NE

Indien uw kast dieper is dan 330,50mm, moet de versteltat (A.) vervangen worden door de los meegeleverde versteltat (B.). Schuif de versteltat naar achter om deze van het toestel te verwijderen. Volg de omgekeerde volgorde om de grotere meegeleverde versteltat te monteren en vijs vast.

DE

Wenn der Schrank tiefer als 330,50 mm ist, muss die Verstelllatte (A) durch die lose mitgelieferte Verstelllatte (B) ersetzt werden. Schieben Sie die Verstelllatte nach hinten, um diese von dem Gerät zu entfernen. Gehen Sie bei Montage der größeren mitgelieferten Verstelllatte in umgekehrter Reihenfolge vor und schrauben Sie sie fest.

FR

La hotte aspirante est destinée à être installée dans une armoire de cuisine de 60 cm de large, le modèle 8740 est destiné à être installé dans une armoire de cuisine de 90 cm de large et le modèle 8770 est destiné à être installé dans une armoire de cuisine de 120 cm de large. La profondeur maximale de l'armoire est de 351 mm et l'épaisseur de paroi de l'armoire est comprise entre 16 et 19 mm.

La hauteur de montage recommandée pour une plaque de cuisson électrique ou céramique est de 500 mm minimum et 750 mm maximum. La hauteur de montage avec une plaque de cuisson à gaz ou à induction est de 650 mm minimum et 750 mm maximum.

EN

The extractor hood is intended for building into a kitchen cupboard 60cm wide. Model 8740 is intended for building into a kitchen cupboard 90cm wide and model 8770 is intended for building into a kitchen cupboard 120cm wide.

The maximum depth of the cupboard is 351mm and the thickness of the cupboard wall is between 16 and 19mm.

The recommended mounting height for an electrical or ceramic hob is at least 500mm and no more than 750mm. The mounting height for a gas or induction hob is at least 650mm and no more than 750mm.

FR

Si la profondeur de votre armoire est supérieure à 330,50 mm, la barre de réglage (A.) doit être remplacée par la barre de réglage (B.) fournie séparément. Faites glisser la barre de réglage vers l'arrière pour la retirer de l'appareil. Suivez l'ordre inverse pour installer la barre de réglage plus grande fournie et serrez la vis.

EN

If your cupboard is deeper than 330.50mm, the adjusting slat (A.) must be replaced by the separately provided adjusting slat (B.). Slide the adjusting slat backwards to remove it from the appliance. Do this in reverse order to fit the larger adjusting slat provided and screw this in place.

4.1.1

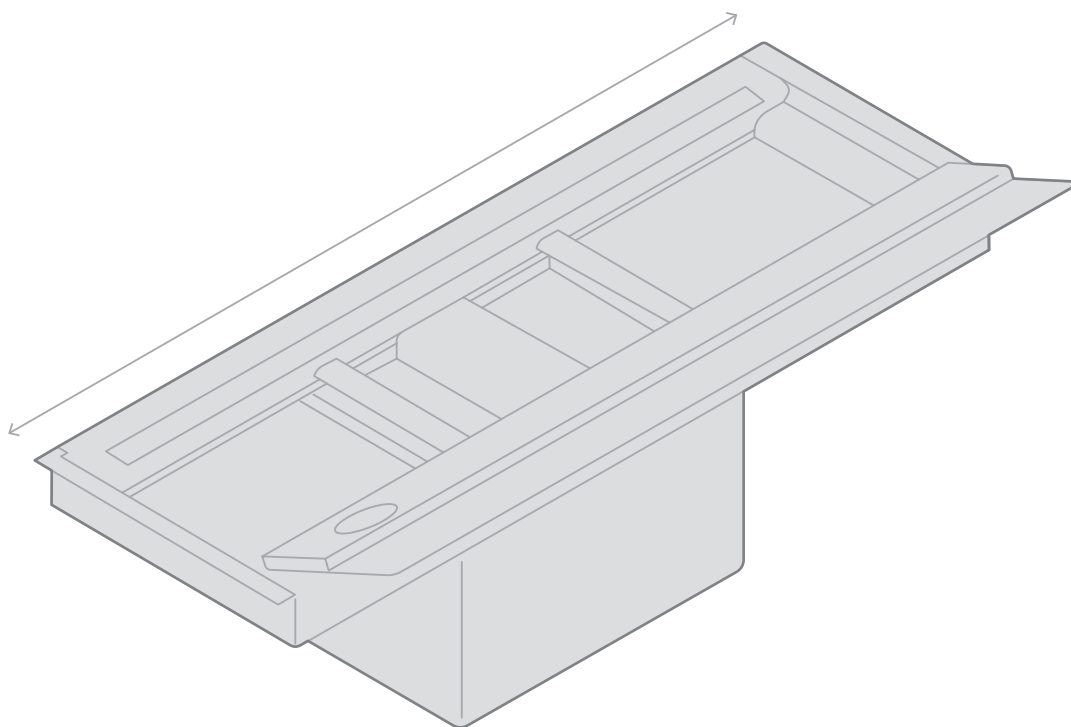

4.1.2

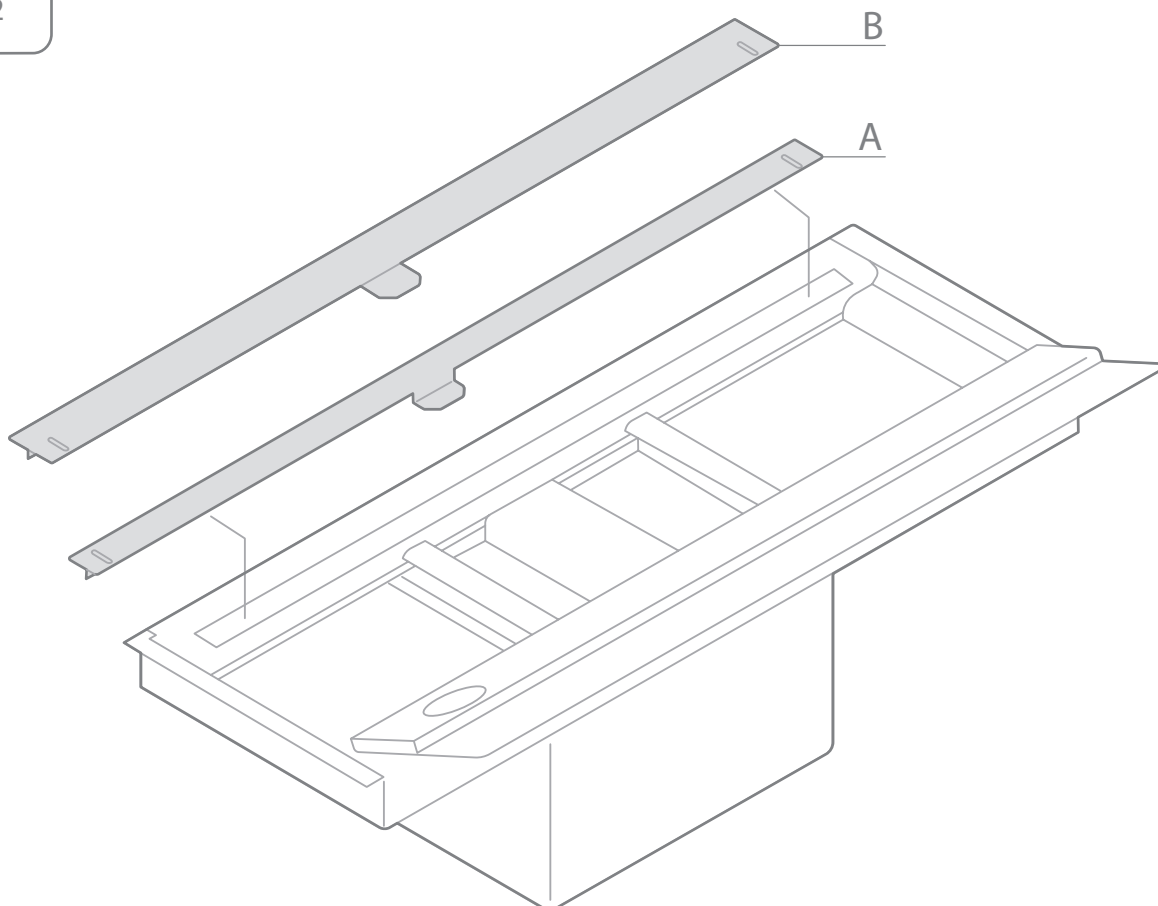

4.1.3

NE

Uithalen van de vetfilters.

In model 8710 bevinden zich 2 vetfilters.

In model 8740 bevinden zich 3 vetfilters.

In model 8770 bevinden zich 4 vetfilters.

DE

Entnahme der Fettfilter

In Modell 8710 befinden sich 2 Fettfilter.

In Modell 8740 befinden sich 3 Fettfilter.

In Modell 8770 befinden sich 4 Fettfilter.

FR

Retrait des filtres à graisse.

Le modèle 8710 comprend 2 filtres à graisse.

Le modèle 8740 comprend 3 filtres à graisse.

Le modèle 8770 comprend 4 filtres à graisse.

EN

Removal of the fat filters.

Model 8710 contains 2 grease filters.

Model 8740 contains 3 grease filters.

Model 8770 contains 4 grease filters.

4.1.3

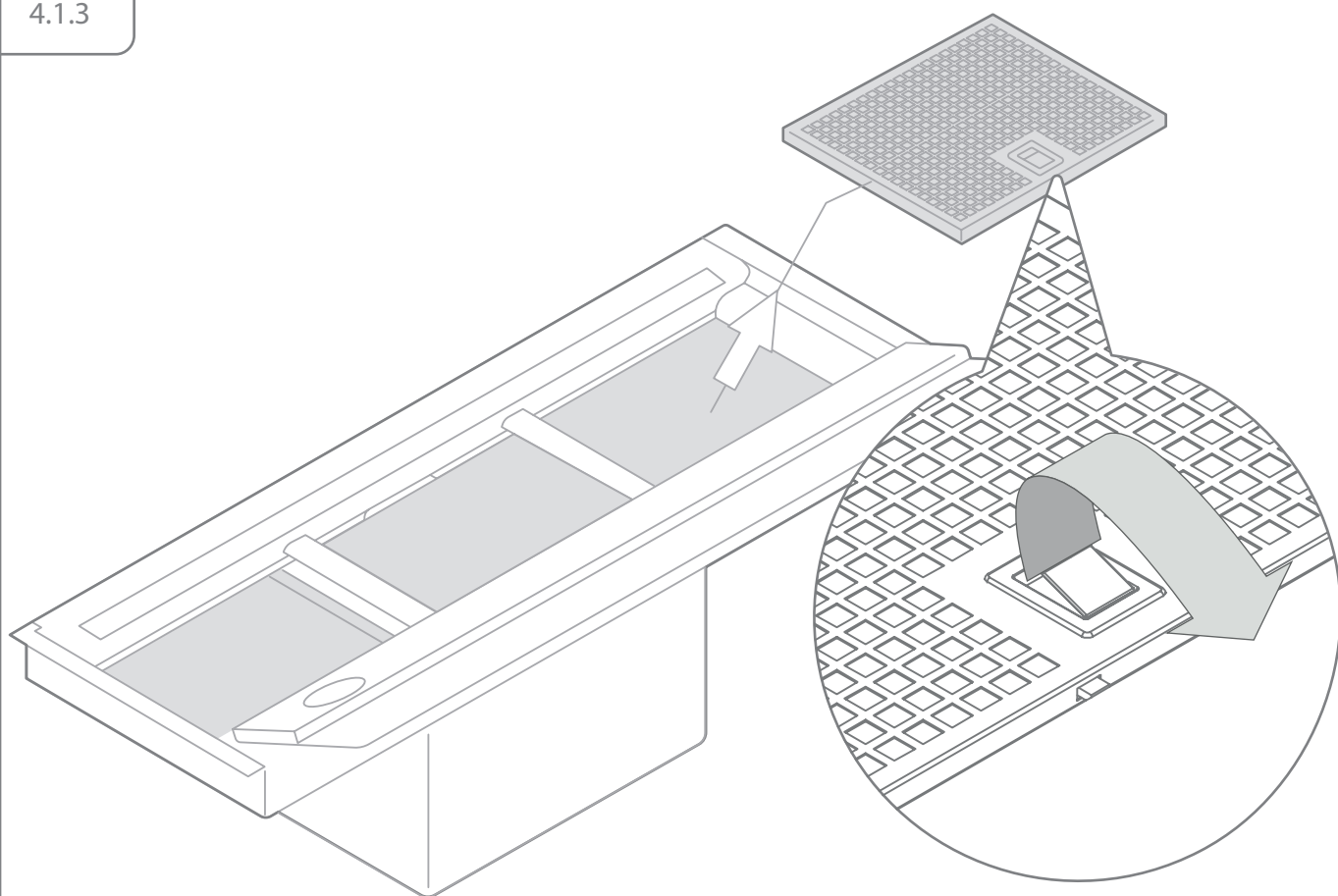

4.2 Montage van de beugels / Montage des supports

Montage des Halterungen / Mounting the brackets

4.2.1

NE

Zorg voor een keukenkast zonder bodem. De kastdeur mag nooit lager zijn dan de onderkant van de afzuigkap. Voorzie een stopcontact in de nabijheid van de afzuigkap. De afzuigkap moet ten allen tijde spanningsloos gemaakt kunnen worden.

Monteer de 2 meegeleverde montagebeugels tegen de zijkan-ten van de binnenzijde van de kastwand met de 10 meegele-verde schroeven.

De onderzijde van de beugel dient op gelijke hoogte te zijn als de onderzijde van de kastwand.

De voorzijde van de beugel dient gelijk te zijn me de voorzijde van de kastwand.

DE

Der Küchenschrank darf keinen Boden haben. Die Schranktür darf nicht niedriger sein als die Unterseite der Dunstabzugs-haube. In der Nähe der Dunstabzugshaube muss eine Steck-dose vorhanden sein. Die Dunstabzugshaube muss jederzeit spannungslos gemacht werden können.

Montieren Sie die 2 mitgelieferten Montagebügel mit den 10 mitgelieferten Schrauben an den Seiten der Innenseite der Schrankwand.

Die Unterseite des Bügels muss auf gleicher Höhe wie die Unterseite der Schrankwand sein.

Die Vorderseite des Bügels muss auf gleicher Höhe wie die Vorderseite der Schrankwand sein.

FR

Prévoyez une armoire de cuisine sans fond. La porte de l'ar-moire ne doit jamais être plus basse que la face inférieure de la hotte. Prévoyez une prise près de la hotte. La hotte aspirante doit pouvoir être débranchée à tout moment de l'alimentation électrique.

Montez les 2 supports de montage fournis sur les côtés de la paroi intérieure de l'armoire à l'aide des 10 vis fournies.

La face inférieure du support doit être à la même hauteur que la face inférieure de la paroi de l'armoire.

La face avant du support doit être à la même hauteur que la face avant de la paroi de l'armoire.

EN

Provide for a kitchen cupboard with no bottom. In no case may the cupboard door be lower than the bottom of the extractor hood. Provide for a power socket close to the extractor hood. It must be possible to disconnect the extractor hood at all times.

Fit the 2 mounting brackets supplied against the sides of the cupboard on the inside, using the 10 screws supplied.

The bottom of the bracket must be level with the bottom of the side panel of the cupboard.

The front of the bracket should be level with the front of the side panel.

4.2.1



x 10
906108

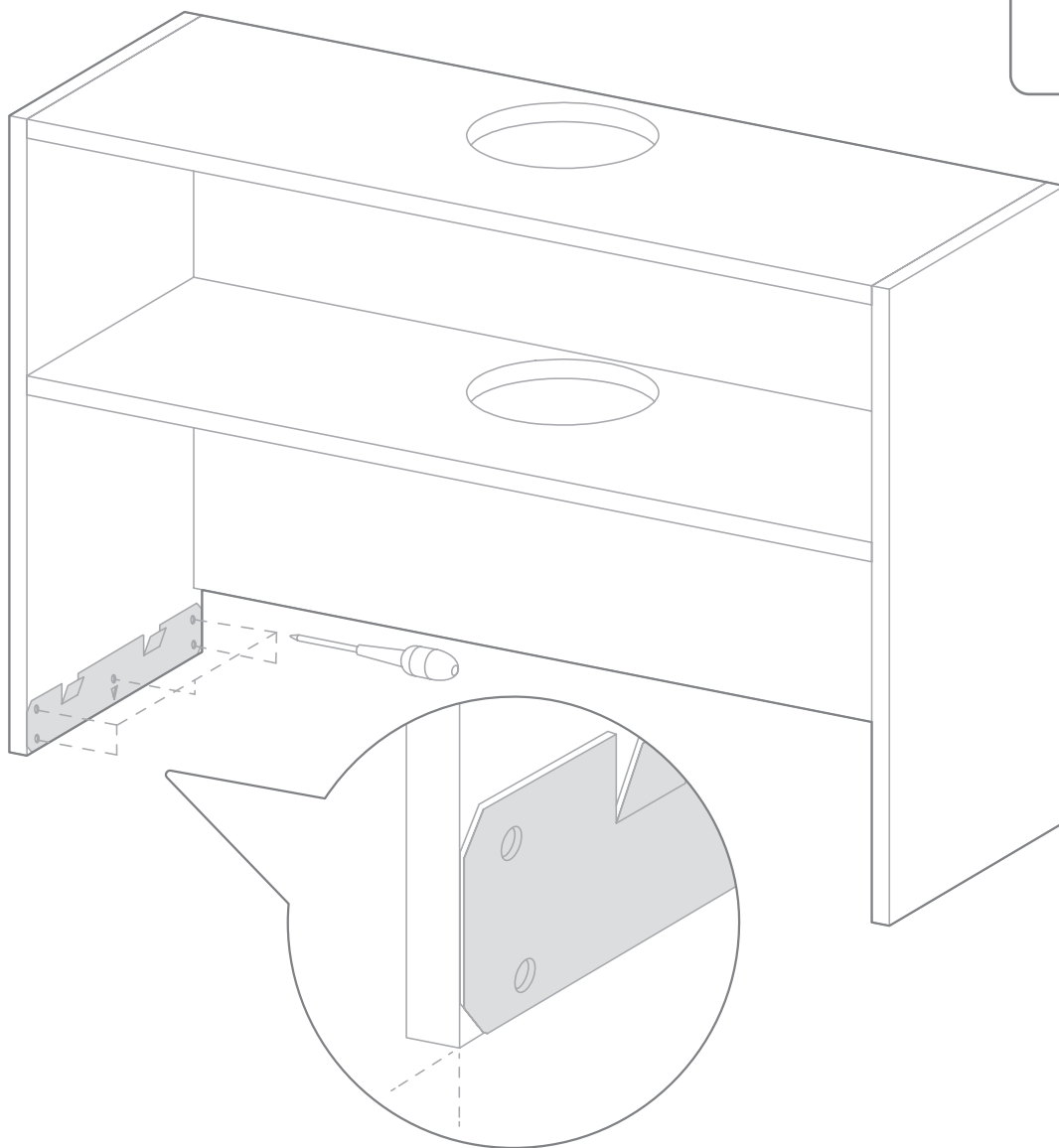

4.3 Bevestigen van de afdichtplaten / Attacher les plaques

d'étanchéité /Anbringen der Dichtungsplatten /

Attaching the sealing plates

4.3.1

NE

Om de achterzijde aan de binnenkant van de kast af te dichten: Meet de binnenmaat van de kast (voorzijde van kast tot achterwand).

DE

Zur Abdichtung der Rückseite an der Innenseite des Schrankes: Messen Sie das Innenmaß des Schrankes (Vorderseite des Schrankes bis Rückwand).

FR

Pour obturer l'arrière à l'intérieur de l'armoire : Mesurez la dimension intérieure de l'armoire (de l'avant de l'armoire à la paroi arrière).

EN

To seal the back panel on the inside of the cupboard: Measure the inside of the cupboard (front of the cupboard to the back panel).

4.3.2

NE

Achterwand van de de kast is 8mm of minder : Plaats de afdekbeugels totdat die overeenkomt met de afmeting die zojuist opgemeten is. Schroef de vijzen/schroeven opnieuw vast.

Achterwand van de kast is dikker dan 8mm of de achterwand zit tegen de muur:
Kraak de achterste lip van de de U-vormige beugel. Duw het profiel, wanneer het toestel in de kast zit, tegen de achterwand van de kast en draai de vijzen/schroeven opnieuw vast.

DE

Rückwand des Schrankes 8 mm oder weniger:
Platzieren Sie die Abdeckbügel so, dass diese mit der soeben gemessenen Abmessung übereinstimmen. Ziehen Sie die Schrauben erneut an.
Rückwand des Schrankes ist dicker als 8 mm oder die Rückwand befindet sich an der Wand:
Brechen Sie die hinterste Lippe von dem U-förmigen Bügel. Drücken Sie das Profil gegen die Rückwand des Schrankes, wenn sich das Gerät im Schrank befindet, und ziehen Sie die Schrauben erneut an.

FR

Si la paroi arrière de l'armoire est de 8 mm ou moins : Placez les fermetures de protection jusqu'à ce qu'elles correspondent à la taille que vous venez de mesurer. Resserrez les vis.

Si la paroi arrière de l'armoire est plus épaisse que 8 mm ou la paroi arrière est contre le mur :
Faites craquer la dernière languette du support en forme de U. Lorsque l'appareil est dans l'armoire, poussez le profil contre la paroi arrière de l'armoire et resserrez les vis.

EN

The back panel of the cupboard is 8mm or less:
Position the covering brackets to match the measurements just taken. Tighten the screws again.

The back panel of the cupboard is thicker than 8mm or the back panel is placed against the wall:
Snap the back lip of the U-shaped bracket. When the appliance is in the cupboard, push the profile against the back panel of the cupboard and tighten the screws again.

4.3.1

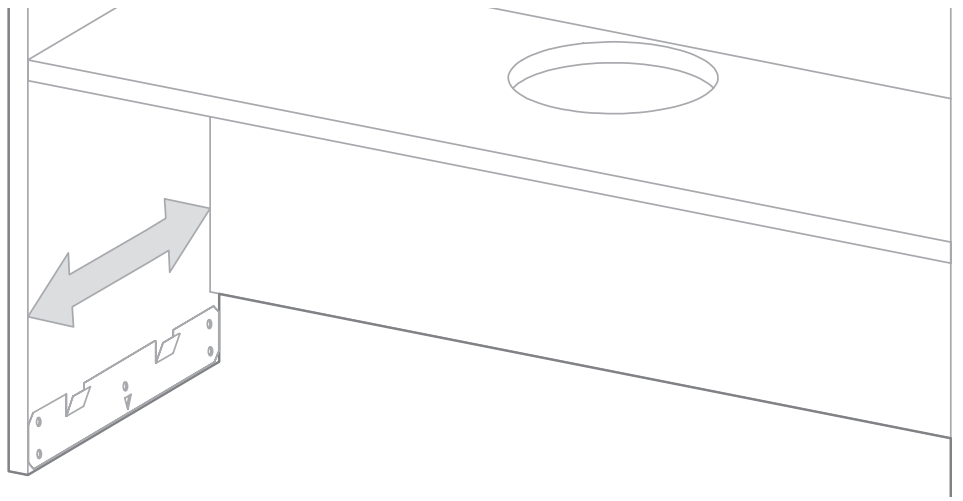

4.3.2

> 8mm

≤ 8mm

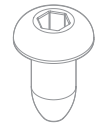

X 4
906161

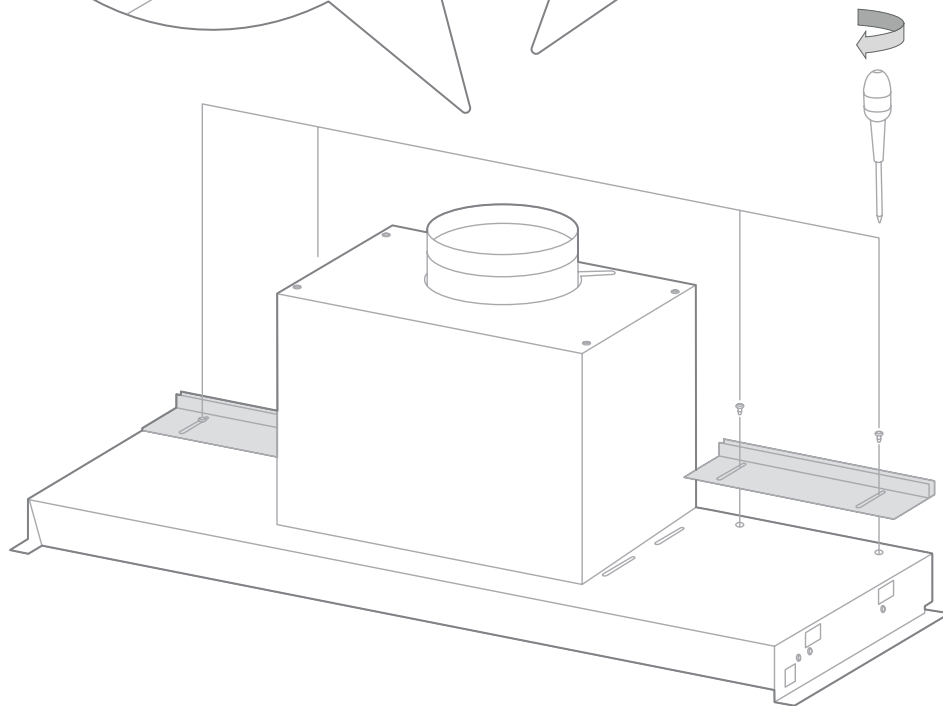
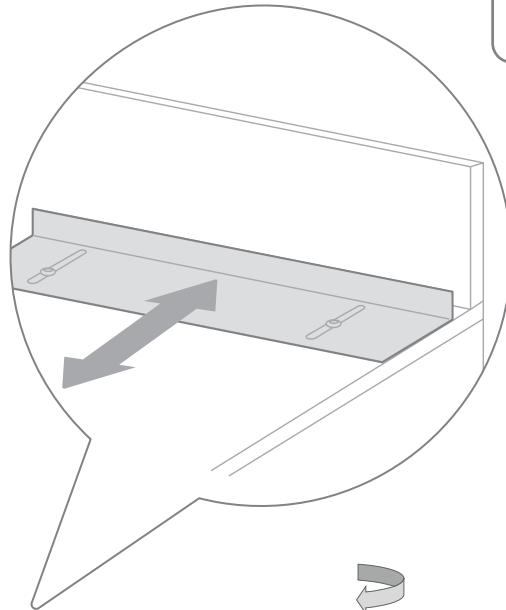
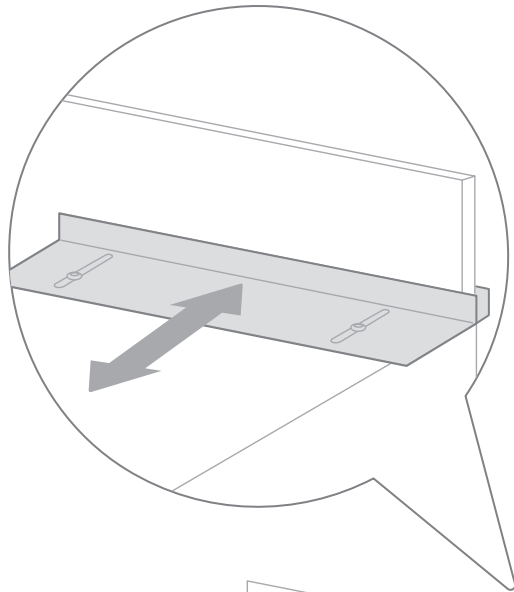

4.4 Montage van de afzuigkap / Montage de la hotte

aspirante / Montage der dunstabzugshaube

Mounting the extractor hood

4.4.1

NE

Druk de afzuigkap vanaf de onderzijde recht omhoog in het keukenkast. Let goed op de voor- en achterzijde van de afzuigkap. De glazen kantelbare klep opent naar de voorzijde. De verlichting bevindt zich aan de achterzijde.

DE

Drücken Sie die Dunstabzugshaube von der Unterseite gerade nach oben in den Küchenschrank. Achten Sie genau auf die Vorder- und Rückseite der Dunstabzugshaube. Die schwenkbare Glasklappe öffnet sich zur Vorderseite. Die Beleuchtung befindet sich an der Rückseite.

FR

Poussez la hotte directement vers le haut dans l'armoire de cuisine par le bas. Faites attention à l'avant et à l'arrière de la hotte. La porte basculante vitrée s'ouvre vers l'avant. L'éclairage est situé à l'arrière.

EN

Press the extractor hood from underneath straight up into the kitchen cupboard. Pay close attention to the front and back of the extractor hood. The glass tilting cover opens to the front. The lighting is positioned at the back.

4.4.1

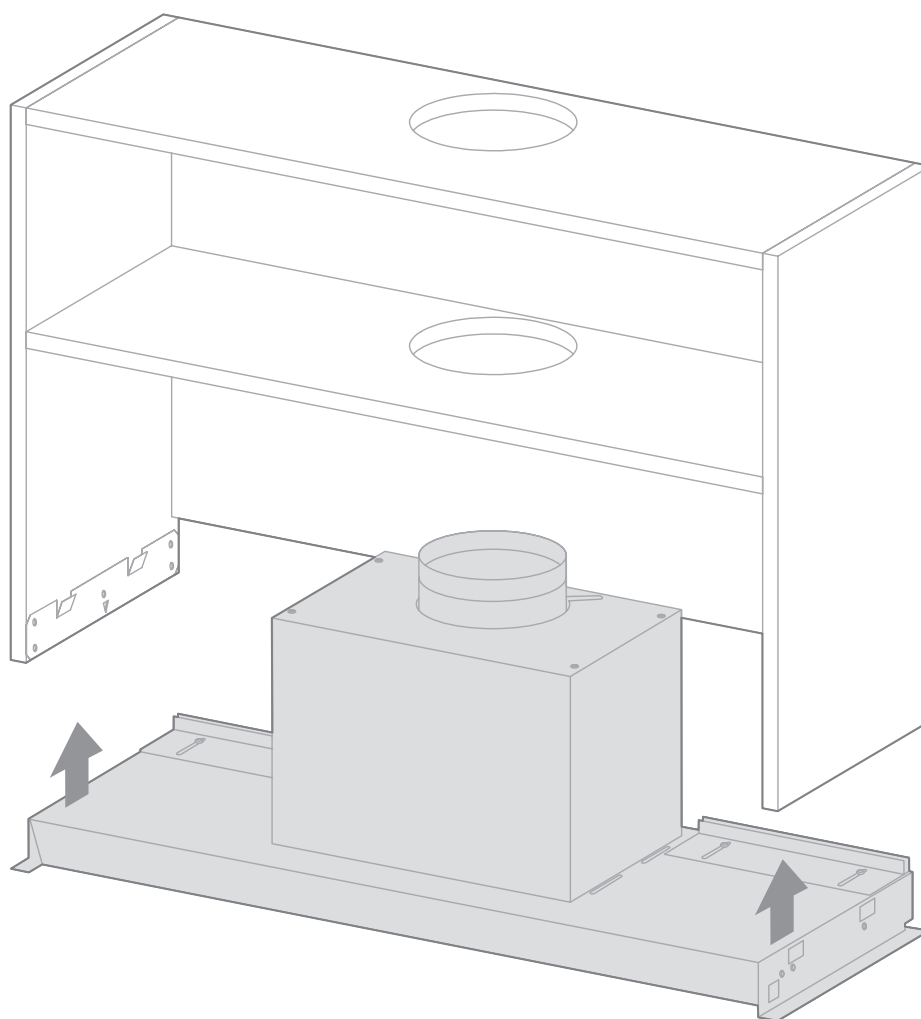

4.5 Verbind het afvoerkanaal / Connecter le drain /

Abfluss anschließen / Connect the drain

4.5.1

NE

Verbind het afvoerkanaal met een slangklem of aluminium tape aan de uitlaat van de motor.

FR

Raccordez le canal d'évacuation du moteur à l'aide d'un collier de serrage ou d'un ruban d'aluminium.

DE

Verbinden Sie den Abzugsschacht mit einer Schlauchschelle oder Aluminiumband am Auslass des Motors.

EN

Connect the motor exhaust to the vent with a hose clamp or aluminium tape.

4.6 Plaatsen van de schouw / Placer la cheminée /

Platzieren Sie den Kamin / Placing the fireplace

4.6.1

NE

Schuif de schouw (E) in de juiste positie en schroef vast met bijgeleverde schroeven.

FR

Faites glisser la cheminée (E) dans la bonne position et fixez-la à l'aide des vis fournies.

DE

Schieben Sie den Rauchfänger (E) in die richtige Position. Mit den mitgelieferten Schrauben festschrauben.

EN

Slide the hood (E) into the correct position and fasten with the screws provided.

4.5.1

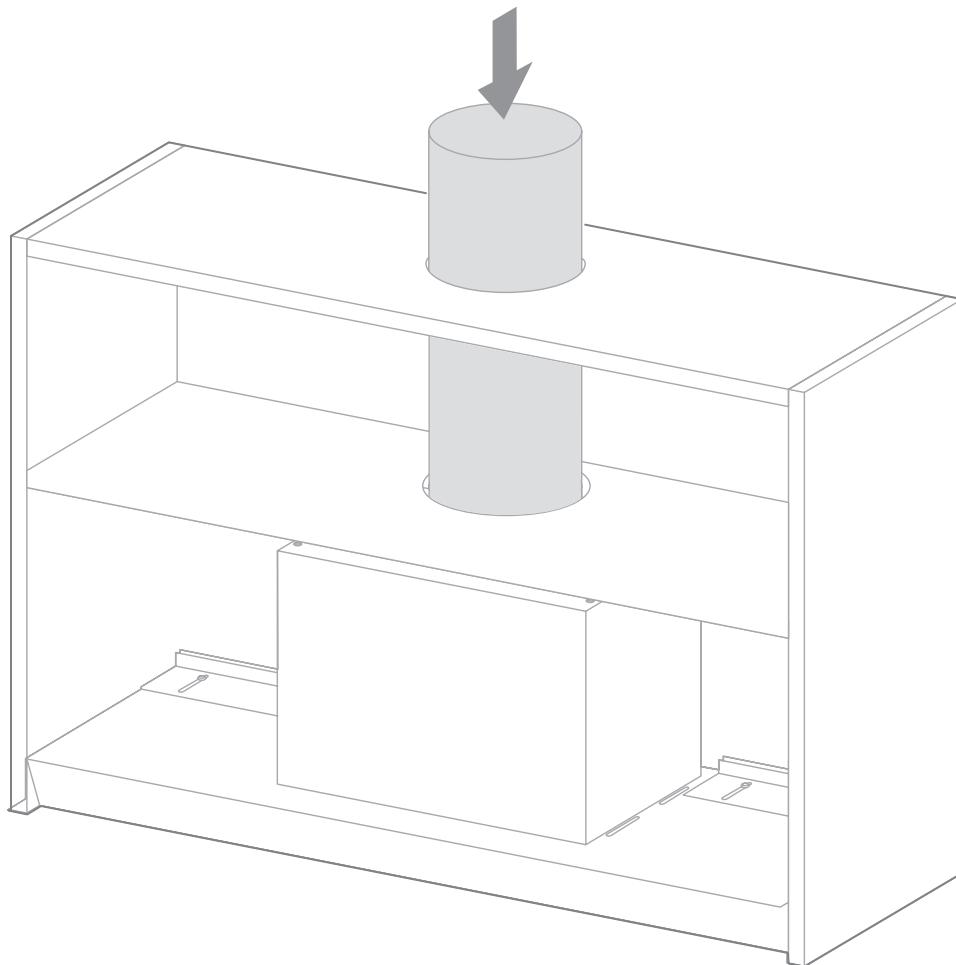

4.6.1

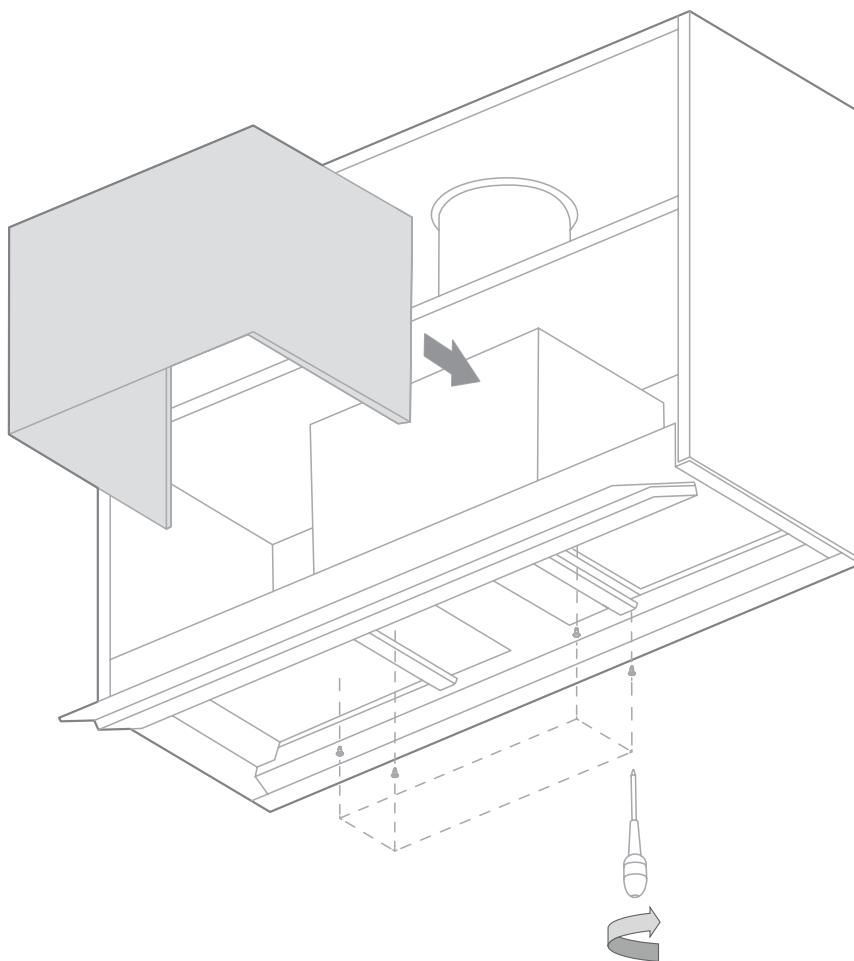

x 4
906151

4.7 Zet het toestel vast / Réparer l'appareil /

Repariere das Gerät / Fix the device

4.7.1

NE

Aan de linker en de rechterzijde ziet u in totaal 4 schroeven. Span deze aan om het toestel vast te zetten.

DE

An der linken und rechten Seite sehen Sie insgesamt 4 Schrauben. Diese zur Befestigung des Geräts festziehen.

FR

Sur les côtés gauche et droit, vous verrez en tout 4 vis. Vissez-les pour fixer l'appareil.

EN

You will see a total of 4 screws on the left and right-hand sides. Tighten these to fix the appliance.

4.7.1

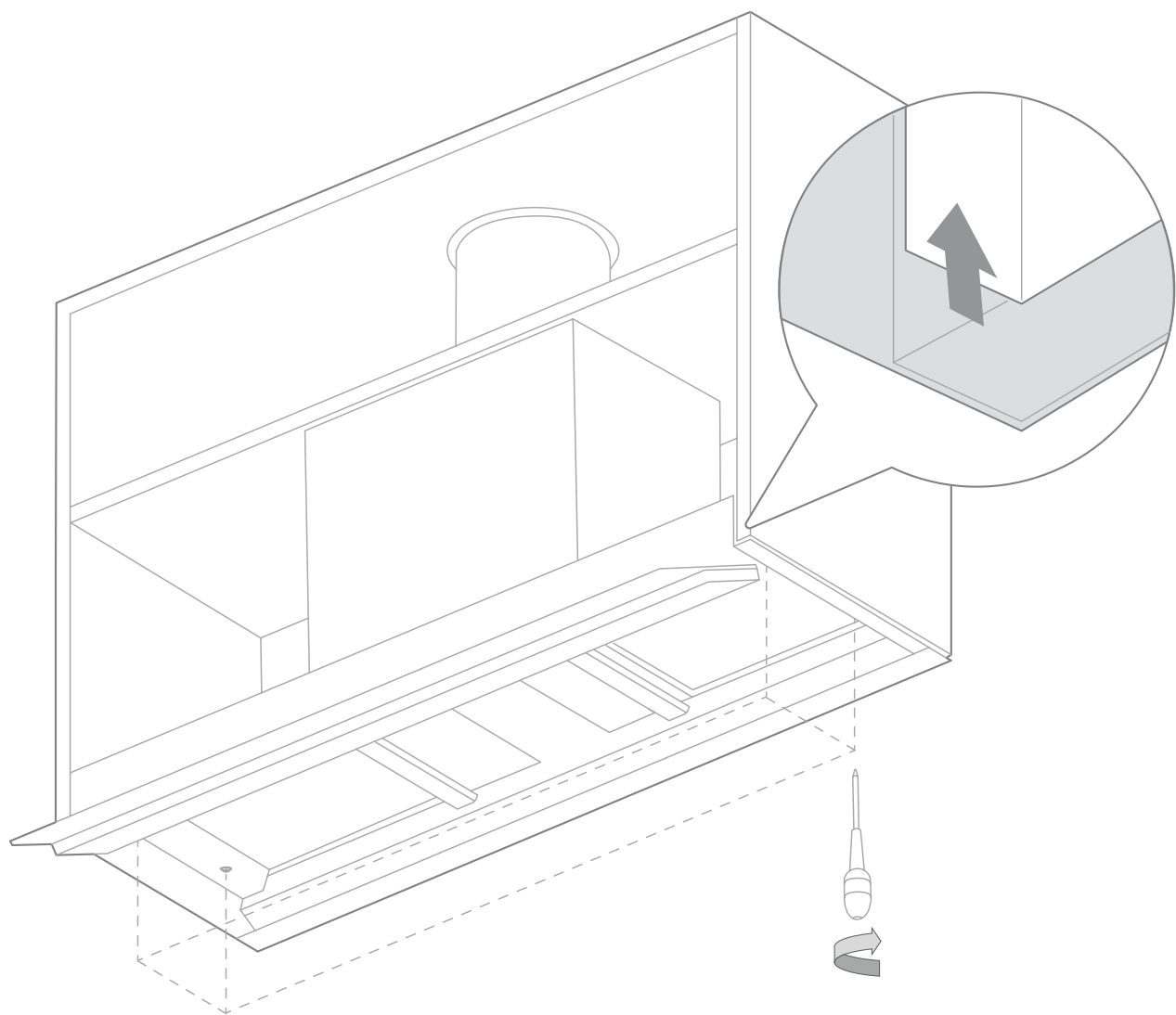

4.8 Afdichten van de onderkant / Sceller le fond /

Boden abdichten / Sealing the bottom

4.8.1

NE

Om de achterzijde aan de onderkant af te dichten, kan de verstelrat naar achter worden geschoven. Draai de 2 vijzen/schroeven op de hoeken gedeeltelijk los, tot de verstelrat kan verplaatst worden. Wanneer de verstelrat op de juiste plaats staat, kunnen de schroeven opnieuw worden aangespannen.

DE

Zur Abdichtung der Rückseite an der Unterseite kann die Verstellatte nach hinten geschoben werden. Lösen Sie die 2 Schrauben an den Ecken teilweise, bis die Verstellatte verschoben werden kann. Wenn die Verstellatte am richtigen Platz ist, können die Schrauben erneut angezogen werden.

FR

Pour obturer hermétiquement l'arrière de la partie inférieure, la barre de réglage peut être coulissée vers l'arrière. Desserrez partiellement les 2 vis des coins, jusqu'à ce que la barre de réglage puisse être déplacée. Les vis peuvent être resserrées lorsque le dispositif de réglage est dans la bonne position.

EN

To seal the bottom of the back panel, the adjusting slat can be moved backwards. Loosen the 2 screws at the corners, until the adjusting slat can be moved. When the adjusting slat is in the correct position, the screws can be tightened again.

4.8.2

NE

Plaats de vetfilters terug.

DE

Setzen Sie die Fettfilter wieder ein.

FR

Remplacez les filtres à graisse.

EN

Put back the grease filters.

4.8.1

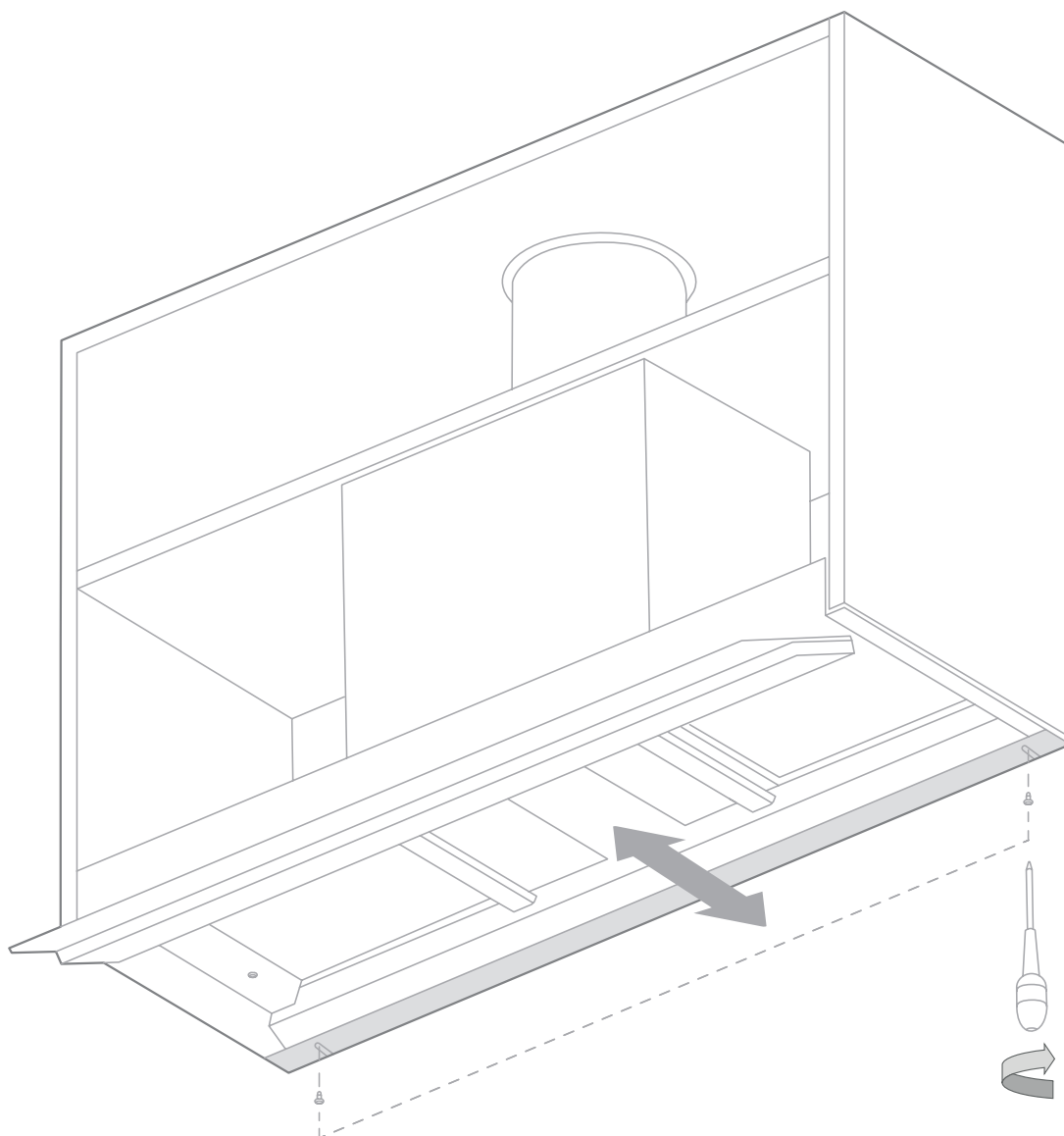

4.8.2

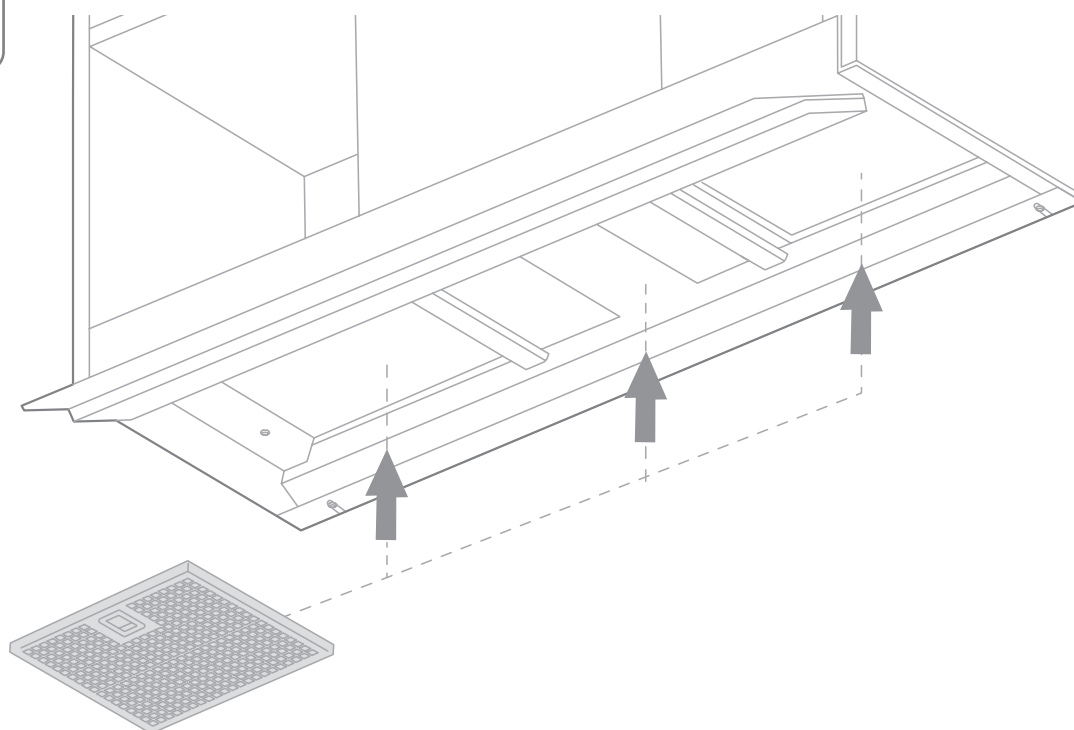

4.9 Afdichten van de zijkant / Joint latéral /

Abdichtung von der Seite / Sealing the side /

4.9.1

NE

Om de opening tussen de kap en de kast af te dichten druk je bijgeleverde rubbers tussen de kap en de kast

Is de dikte van de kastwand 16 mm gebruik dan de dikke rubber afdichting (G).

Is de dikte van de kastwand >16mm gebruik den de fijne rubber afdichting (F).

DE

Zur Abdichtung der Öffnung zwischen Dunstabzugshaube und Schrank drücken Sie die mitgelieferten Gummis zwischen Dunstabzugshaube und Schrank.

Wenn die Schrankwand 16 mm dick ist, die dicke Gummidichtung (G) verwenden.

Wenn die Schrankwand dicker als 16 mm ist, die feine Gummidichtung (F) verwenden.

FR

Pour obturer l'espace entre la hotte et l'armoire, enfoncez les caoutchoucs fournis entre la hotte et l'armoire.

Si l'épaisseur de la paroi de l'armoire est de 16 mm, utilisez le joint en caoutchouc épais (G).

Si l'épaisseur de la paroi de l'armoire est > 16 mm, utilisez le joint en caoutchouc fin (F).

EN

To seal the opening between the hood and the cupboard, press the rubbers supplied between the hood and the cupboard.

If the side of the cupboard is 16mm, use the thick rubber seal (G).

If the side of the cupboard is >16mm, use the fine rubber seal (F).

4.9.2

NE

Plaats de stekker in het stopcontact.

De verlichting zal pas na 30 seconden werken.

DU

Stecken Sie den Stecker in die Steckdose.

Die Beleuchtung geht erst nach 30 Sekunden an.

FR

Insérez la fiche dans la prise.

L'éclairage ne fonctionne qu'après 30 secondes.

EN

Place the plug in the socket.

The lighting will work after 30 seconds.

2.9.1

